



SI-70 INSERTO A LEGNA - ★★★★★ 5 Stelle

Inserto a legna dotato di Certificazione Ambientale 5 STELLE. Compatto, adatto per il recupero di caminetti aperti e prima installazione.

CARATTERISTICHE

- Ampia camera di combustione e vetro panoramico.
- Porta reversibile
- Camera di combustione con elementi in refrattario ad alta resistenza, elevata inerzia termica, autopulente.
- Piano fuoco in acciaio di forte spessore
- Sistema di ventilazione integrato a due velocità gestibili manualmente o con funzione automatica gestita da una sonda termostatica
- Ingresso aria esterna per la combustione
- Sistema di regolazione uscita aria calda frontale
- Regolazione aria primaria
- Regolazione aria secondaria
- Aria terziaria preriscaldata
- Sistema clean glass

CODICE	DESCRIZIONE
S04970000	Inserto SI-70
N08014024	Cornice 3 lati, 2,5 cm

SPECIFICHE TECNICHE

• Potenza Nominale	9,4 kW
• Rendimento Termico	86 %
• Diametro uscita fumi Ø	150 mm
• PP (13%O ₂)	18 mg/m³

ACCESSORI

- Cornice 3 lati, H 2,5 cm

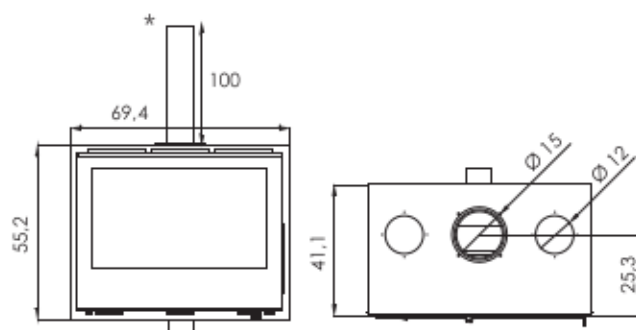

*Parte integrante del prodotto
misure espresse in cm

CONTO TERMICO 2.0

Zona A	Zona B	Zona C	Zona D	Zona E	Zona F
540,46 €	765,65 €	990,84 €	1.261,07 €	1.531,30 €	1.621,38 €